

# PRIVATE SYSTEM DESK III

CEC

# 19

\*オフィスで使える  
《サーバ機器実装サイズ》

インチ 鍵付キャビネット

New

情報漏洩対策に!

機器標準  
19インチサイズ

鍵付

- オフィスに適したコンパクトなデザイン  
奥行：D700/900の2タイプ  
高さ：H700  
サーバ実装有効：13U
- オフィス内のセキュリティ性向上 <情報漏洩対策>
- オフィスのネットワーク機器、ケーブルを整然と収納!

# PRIVATE SYSTEM **DESK III**

## ■ 19インチキャビネット仕様

- 形式：EIA規格-19インチ
- 寸法：W600×H700×D900（搭載スペース：13U）
- 重量：約35Kg
- カラー：フレーム部=グレー 本体部=ホワイト
- 仕様：前面=パンチングメタルドア（鍵付）  
背面=パンチングメタルカバー（ファスナー固定）  
側面=スチールカバー（ファスナー固定）  
キャスター付（前部ストップ付）
- 搭載耐荷重：100Kg（底板部耐荷重：15Kg）



## ■ 詳細寸法図

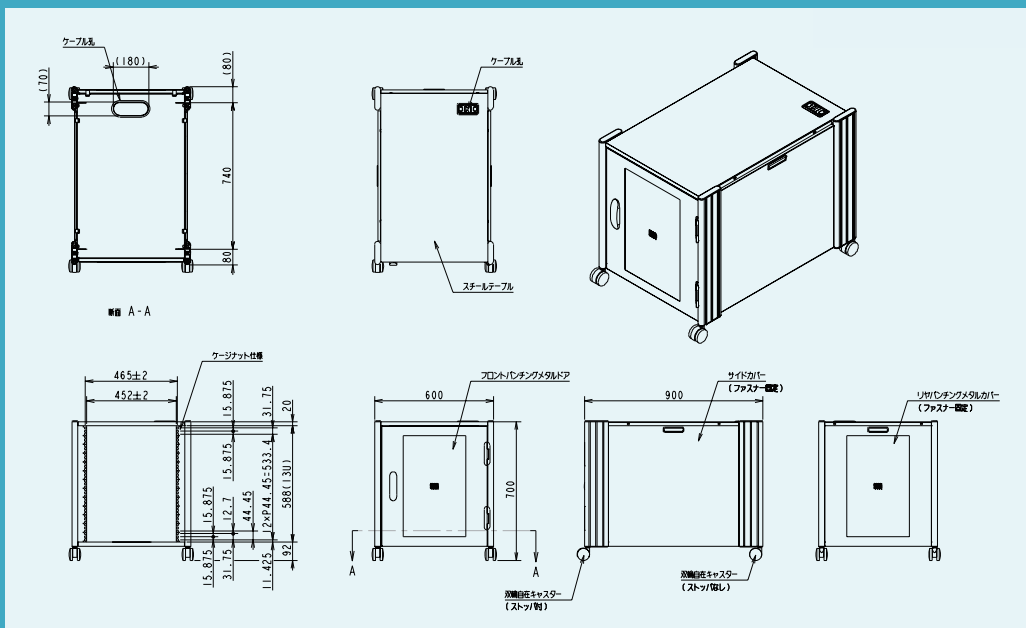

機器実装例

# PRIVATE SYSTEM **DESK II**

必要な機能をすべてパッケージ  
オフィスにマッチするシステムデスク



● 4ポートKVMスイッチ部（オプション）  
キーボード、マウス、モニタを  
最大4台のPCへ切り替えて接続  
出来ます。



● コネクタパネル部（オプション）  
キーボード、マウス、USB、  
イーサネットに対応したコネクタ  
を装備。



● キーボード収納部（オプション）  
スライド式テーブルの中に  
フルサイズまでの各種  
キーボードを収納、  
キーボード使用時および  
収納時はデスクトップを  
有効に利用できます。



\*仕様および外観は改良のため予告なしに変更することがありますのでご了承ください。

**CEC** 中央電子株式会社

● MEDEX営業部 八王子市明神町3-20-6八王子ファーストスクエア  
(ショールーム) TEL (042) 656-5811 FAX (042) 656-5808

● 仙台営業所 TEL(022)742-3022 FAX(022)742-3023  
● 筑波営業所 TEL(0298)42-5891 FAX(0298)42-5892  
● 名古屋営業所 TEL(052)731-7822 FAX(052)731-7828  
● 大阪営業所 TEL(06)6303-0641 FAX(06)6303-0645  
● 九州営業所 TEL(093)881-9832 FAX(093)881-9852



URL <http://www.cec.co.jp>

お問合せは、MEDEX 営業部 ☎(042) 656-5811 又は各営業所まで

C200707-030-SM015/OD