

## CEC Products for Medical Instruments

### ■ mx-cart

- uni-cart
- vexio-cart
- pro-cart
- classic-cart
- compact-cart

### ■ Accessories



# Mobile Equipment Carts

医療機器用カート  
モニター用アーム



# CECの医療機器専用カート・モニター用アームシリーズ

オプションの組み合わせにより、独自のカートを構築することができます。医療機器、計測機器の実装用に豊富なバリエーションをご用意しております。

## Line up

製品ラインアップ



	uni-cart	vexio-cart
ベーシックフレーム 全幅 (mm)	542	530
奥行 (mm)	584	610
全高 (mm)	843 / 1131 / 1291	872 / 998 / 1160
U(ユニット) 数*	21U / 30U / 35U	21U / 25U / 30U
キャスター径	100mm	100mm
棚サイズ 全幅 (mm)	400	424
奥行 (mm)	360	430
耐荷重	50kg	65kg
ベーシックフレーム	ライトグレー	ライトグレー
オプションカラー	.901 ■ グリーン / コバルトブルー / ライトグレー (RAL5021) (RAL5013) (RAL7035)	.902 .908 .909 .903 ■ ■ ■ ■ コバルトブルー / スカイブルー / シグナルイエロー / ライトグレー (RAL5013) (RAL5015) (RAL1003) (RAL7035)
掲載ページ	P4 ~ 9	P10 ~ 15

\* 1U=32mm

# Overview of Our Service Providers.



## pro-cart

610

620

884 / 1172 / 1332

21U / 30U / 35U

100mm

450

360

80kg

ライトグレー

.908 .909 .903

スカイブルー / シグナルイエロー / ライトグレー  
(RAL5015) (RAL1003) (RAL7035)

P16 ~ 21

## classic-cart

556 / 606

627

830 / 1118 / 1438

21U / 30U / 40U

100mm

450 / 500

320 / 491

150kg

ライトグレー

.901 .902 .903

グリーン / コバルトブルー / ライトグレー  
(RAL5021) (RAL5013) (RAL7035)

P22 ~ 27

## compact-cart

618 / 668

624

1146 / 1306 / 1466

30U / 35U / 40U

100mm

450 / 500

320 / 491

180kg

ライトグレー

.908 .909 .903

スカイブルー / シグナルイエロー / ライトグレー  
(RAL5015) (RAL1003) (RAL7035)

P28 ~ 33

## Accessories

- フレクシオンポート P34 ~ 35
- モニターホルダー P36
- サポートアーム P36
- ピボットアーム P37
- 内視鏡ホルダー P38
- 輸液ポール P38
- ガスボトルホルダー P39

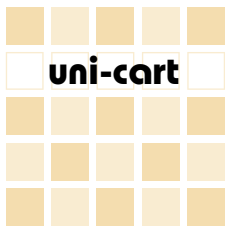

# uni-cart Small & Compact

## 狭い場所に最適な省スペースカート

uni-cart は、小型医療機器を必要最小限のスペースで使用できるよう開発されました。  
メインの支柱はケーブルダクトにもなっており、快適な作業空間を演出します。

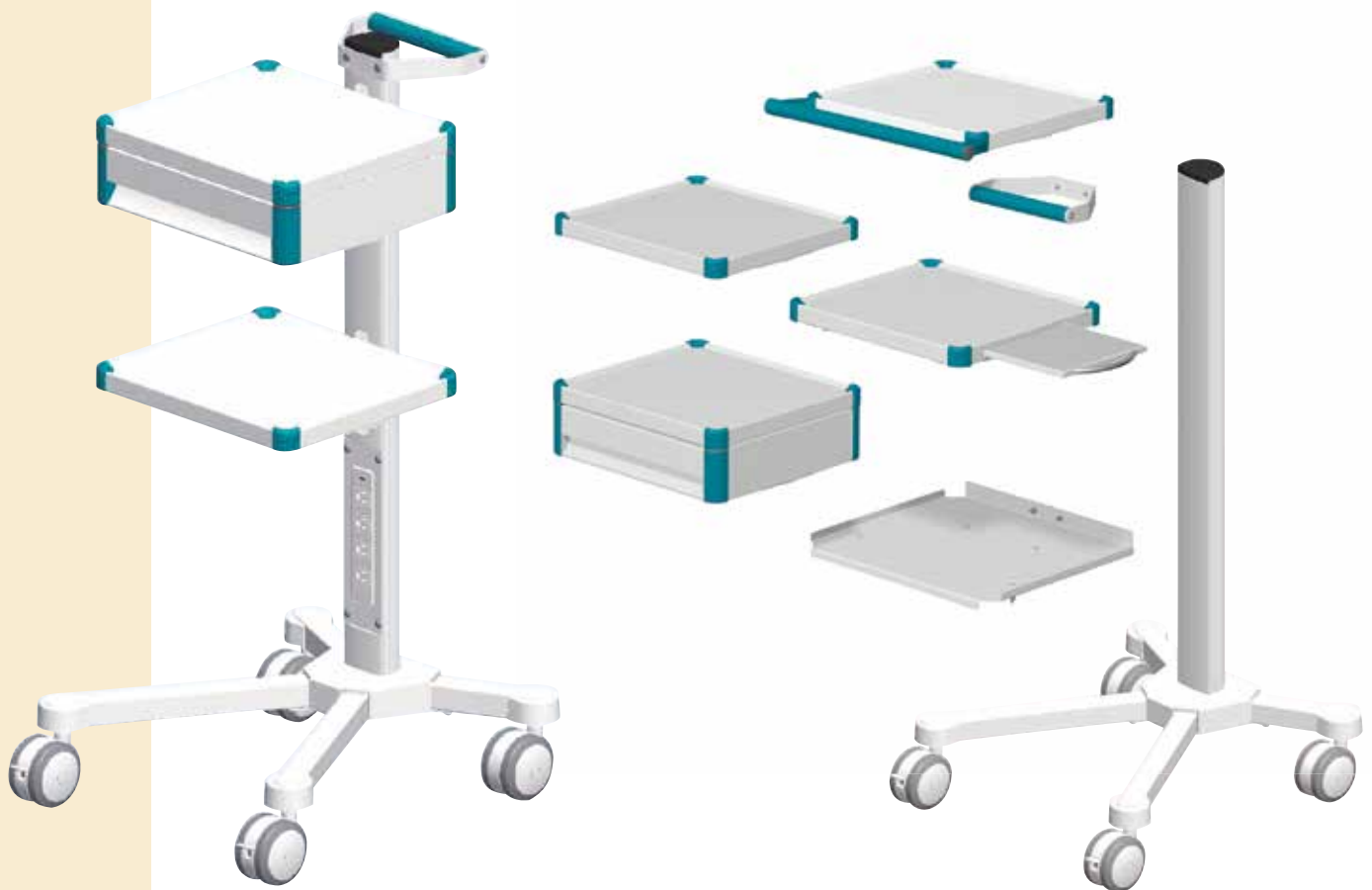

### uni-cart モジュールシステム

## Features 特長



フレームに内蔵されているTスロットにより様々なアクセサリの取り付けに対応。



フレーム内を利用してケーブルを安全に処理することができます。



必要最小限のスペースで、高い安定性を実現。大径のキャスターでスムーズに移動できます。



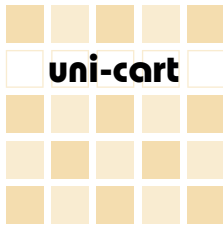

# Uni-cart

## ユニカート構成例



# 1

### uni-cart4 21U

- ベーシックフレーム4 21U 品番:RSC4008.1
- 棚(ハンドル・マウスパッド付) 品番:RS.4372.901 × 1



# 2

### uni-cart4 30U

- ベーシックフレーム4 30U 品番:RSC4011.1
- 棚(ハンドル・マウスパッド付) 品番:RS.4372.901 × 1



# 3

### uni-cart4 30U

- ベーシックフレーム4 30U 品番:RSC4011.1
- 棚(ハンドル・マウスパッド付) 品番:RS.4372.901 × 1
- 棚 品番:RS.4360.901 × 1
- モニターホルダー 品番:RS.0408.991 × 1
- ACコンセント(4口\_抜け止め) 品番:ZVC1413.991 × 1



# 4

### uni-cart4 30U

- ベーシックフレーム4 30U 品番:RSC4011.1
- 引き出し 品番:RSC4363.901 × 1
- 棚 品番:RS.4360.901 × 1
- ACコンセント(4口\_抜け止め) 品番:ZVC1413.991 × 1

## BASIC FRAME

### uni-cart ベーシックフレーム 4

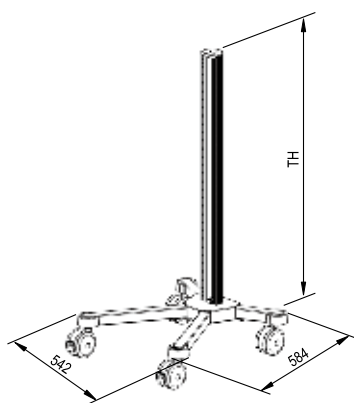

	ユニット数*1	全高 (TH)	耐荷重	キャスター径	品番
uni-cart ベーシックフレーム 4	21 U	843 mm	50 kg	Ø 100	RSC4008.1
	30 U	1131 mm	50 kg	Ø 100	RSC4011.1
	35 U	1291 mm	50 kg	Ø 100	RSC4027.1

## OPTION

### 棚

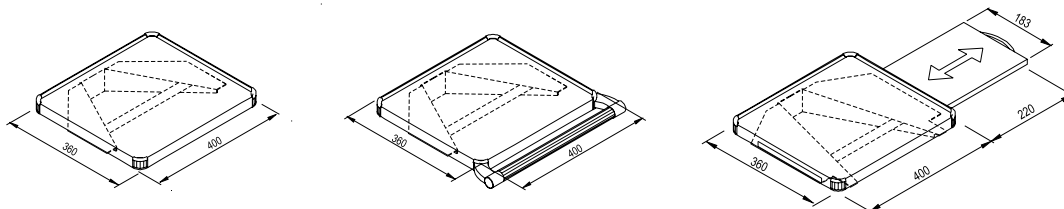
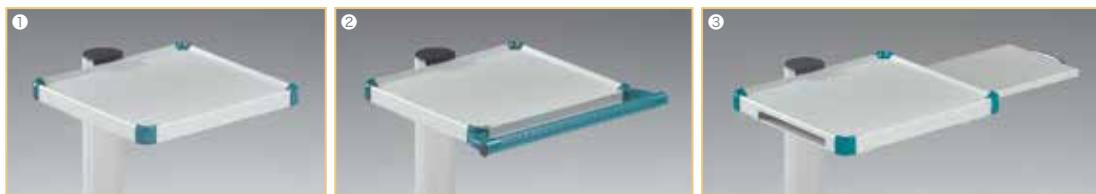

棚 (uni-cart 用)	寸法 (幅×奥行) (mm)	耐荷重	ユニット数*1	対応シリーズ	品番
①棚	400×360	10 kg	3 U	■	RS.4360.XXX
②棚 (ハンドル付)	400×360	10 kg	3 U	■	RS.4361.XXX
③棚 (マウスパッド付)	400×360	10 kg	3 U	■	RS.4370.XXX
④棚 (ハンドル、マウスパッド付)	400×360	10 kg	3 U	■	RS.4372.XXX

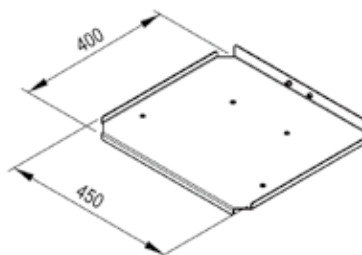

ラックベース (uni-cart 用)	寸法 (幅×奥行) (mm)	耐荷重	ユニット数*1	対応シリーズ	品番
ラックベース (uni-cart 用)	450×400	20 kg	1 U	■	RS.0143.991

\*1 1U=32mm

品番の「XXX」を下記のオプションカラーコードに置き換えてください。

グリーン (RAL5021) ⇒ 901    コバルトブルー (RAL5013) ⇒ 902    ライトグレー (RAL7035) ⇒ 903

## ■引き出し (棚付)

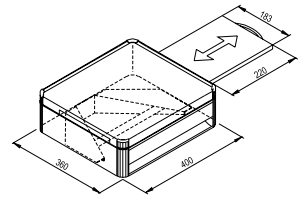
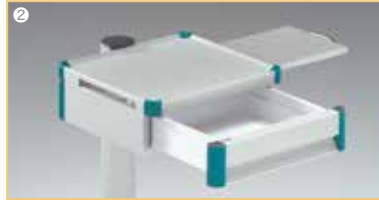
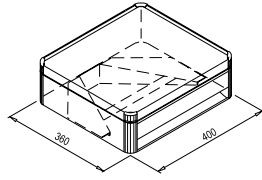

	寸法 (幅×奥行) (mm)	耐荷重	ユニット数*1	対応シリーズ	品番
①引き出し	400×360	棚:10 kg	6 U	■	RSC4363.XXX
②引き出し (マウスパッド付)	400×360	引出し: 3 kg	6 U	■	RSC4369.XXX

## ■バスケット

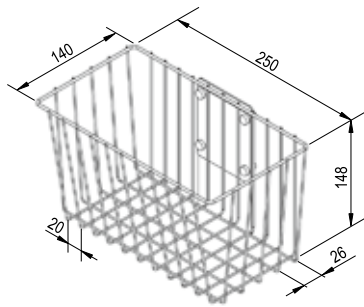

	耐荷重	ユニット数*1	対応シリーズ	品番
バスケット	2 kg	5 U	■ ■ ■ ■ ■	ZVC9967.800

## ■ハンドル

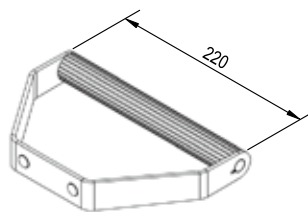
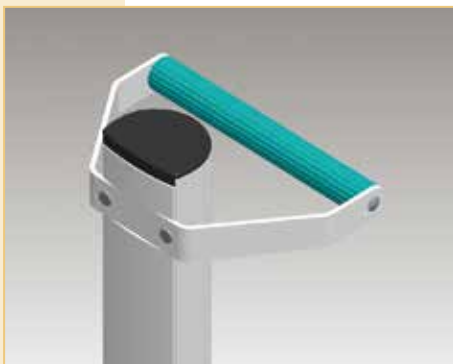

	ユニット数*1	対応シリーズ	品番
背面ハンドル (uni-cart 用)	1 U	■	RS.0083.XXX

\* 1 U=32mm

品番の「XXX」を下記のオプションカラーコードに置き換えてください。

グリーン (RAL5021) ⇒ 901    コバルトブルー (RAL5013) ⇒ 902    ライトグレー (RAL7035) ⇒ 903



## ■モニターホルダー

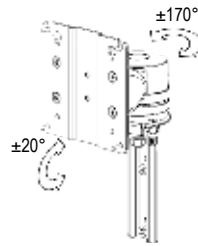

	取付規格	耐荷重	ユニット数	対応シリーズ	品番
モニターホルダー	VESA75/100	8 kg	—	■	RS.0408.991

## ■ AC コンセント



	ケーブル長	ユニット数 *1	対応シリーズ	品番
① AC コンセント (2口 抜け止め)	3 m	7 U	■	ZVC1213.991
② AC コンセント (4口 抜け止め)	3 m	9 U	■	ZVC1413.991

ケーブル長は、コンセントの取り付け位置により短くなる事があります。

## ■標準規格バー

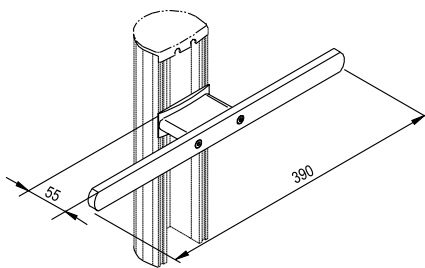

	耐荷重	ユニット数 *1	対応シリーズ	品番
標準規格バー L=390 (10×25mm)	10 kg	1 U	■ ■ ■ ■ ■	RS.0076.991

## ■ケーブルワインダー

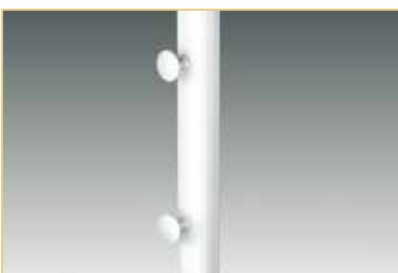

	対応シリーズ	品番
ケーブルワインダー	■	RS.0267.991

## 高い安全性と機能性を追求したカート

スリムなデザインで耐荷重 65kg を実現、  
電源 BOX とケーブルダクトを搭載した中規模医療機器に最適

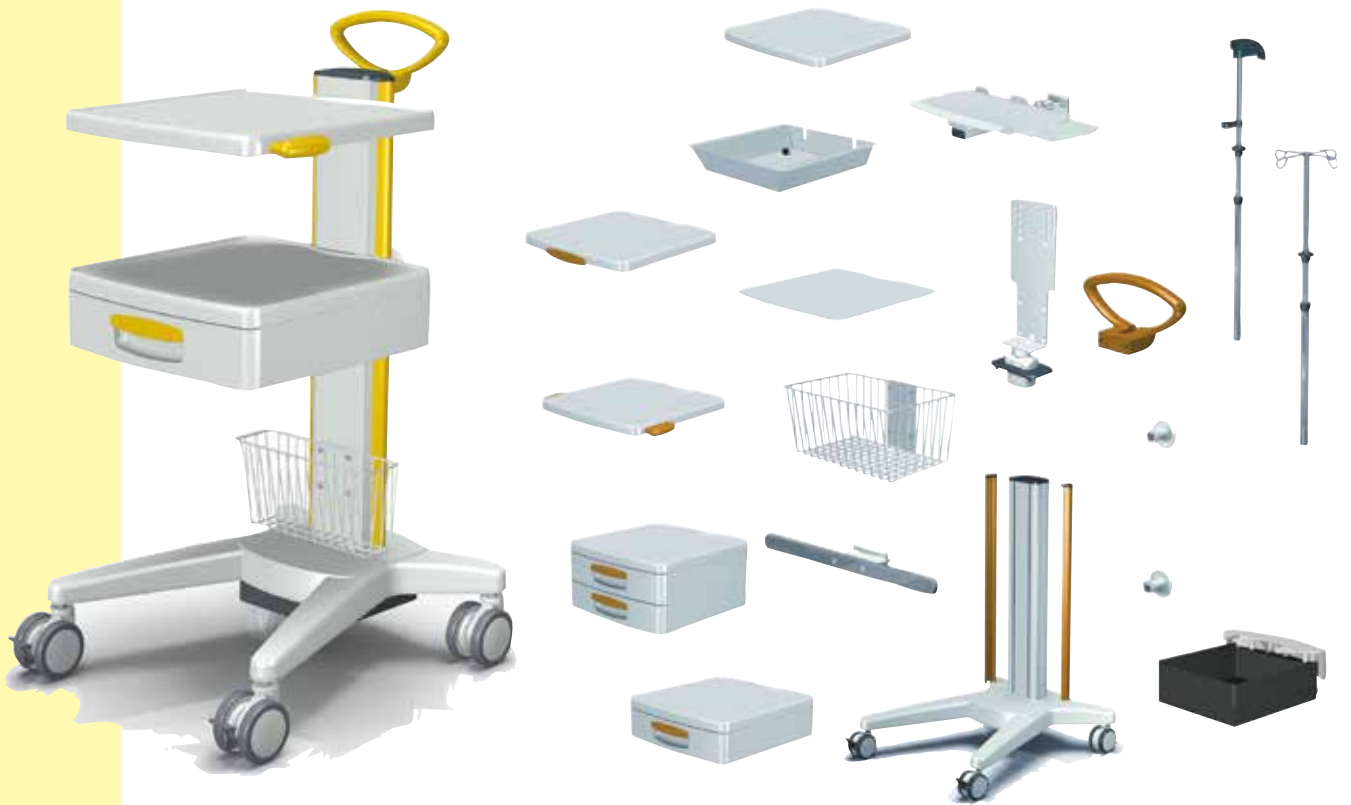

### vexio-cart モジュールシステム

## Features 特長



基本フレームを中心とした左右のケーブルダクトは、搭載機器の電源・信号用ケーブルの2系統に分割して収納することが可能。



機器から電源コンセントへは最短接続、どここの位置からでもご希望の場所にケーブルの出し入れが可能。



ベース部分に電源ボックスを内蔵、スペースの節約に役立ちます。



## ベクシオカート構成例



1

### vexio-cart 21U

- ベーシックフレーム 品番：JPNT.4000.991 × 1
- 棚 品番：NT.4100.991 × 1
- 背面ハンドル 品番：NT.2000.909 × 1
- 化粧板 21U 品番：NT.4128.991 × 1



2

### vexio-cart 25U

- ベーシックフレーム (ベーシック) 品番：NT.4001.991 × 1
- ユニバーサルシェルフ 品番：NT.4124.991 × 1
- 引出し 品番：NT.4104.909 × 1
- バスケット (引出横) 品番：ZV.9892.991 × 1
- ケーブルフインター 品番：FC.0253.991 × 1
- 背面ハンドル 品番：NT.2000.909 × 1
- 化粧板 25U 品番：NT.4129.991 × 1



3

### vexio-cart プロフィ 25U

- ベーシックフレーム (プロフィ) 品番：NT.4005.909 × 1
- 棚 (左右ハンドル付き) 品番：NT.4101.909 × 1
- 引出し 品番：NT.4104.909 × 1
- 背面ハンドル 品番：NT.2000.909 × 1
- 化粧板 25U 品番：NT.4129.991 × 1
- バスケット 品番：ZV.9892.991 × 1

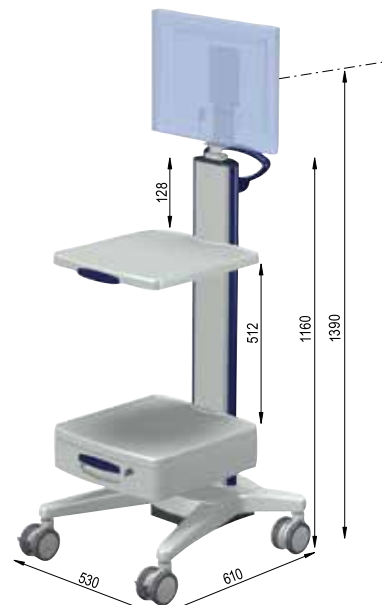

4

### vexio-cart プロフィ 30U

- ベーシックフレーム (プロフィ) 品番：NT.4006.902 × 1
- 棚 品番：NT.4102.991 × 1
- 引出し 品番：NT.4104.902 × 1
- 背面ハンドル 品番：NT.2000.902 × 1
- モニターホルダー 品番：NT.4117.991 × 1
- 化粧板 30U 品番：NT.4130.991 × 1

## BASIC FRAME

### ■ vexio-cart ベーシックフレーム

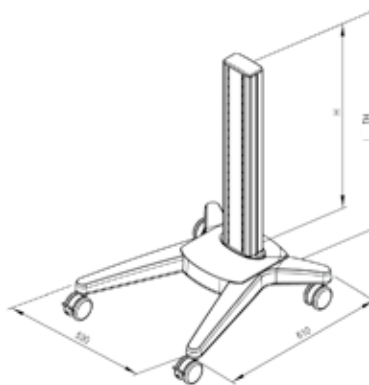

	ユニット数* <sup>1</sup>	全高 (TH)	耐荷重	キャスター径	品番
ベーシックフレーム	21 U	872 mm	65 kg	Ø 100	JPNT.4000.991
	25 U	998 mm	65 kg	Ø 100	NT.4001.991
	30 U	1160 mm	65 kg	Ø 100	NT.4002.991

### ■ vexio-cart ベーシックフレームプロフィ

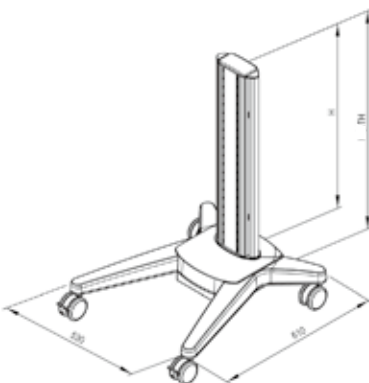

	ユニット数* <sup>1</sup>	全高 (TH)	耐荷重	キャスター径	品番
ベーシックフレームプロフィ	21 U	872 mm	65 kg	Ø 100	JPNT.4004.XXX
	25 U	998 mm	65 kg	Ø 100	NT.4005.XXX
	30 U	1160 mm	65 kg	Ø 100	NT.4006.XXX

※ベーシックフレームプロフィには、ケーブルダクトと電源BOXが付属します。

### ■ケーブルダクト

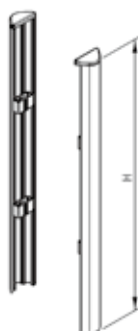

	ユニット数* <sup>1</sup> (H)	品番
ケーブルダクト	21 U (672 mm)	NT.4112.XXX
	25 U (800 mm)	NT.4114.XXX
	30 U (960 mm)	NT.4115.XXX

\* 1 1U=32mm

品番の「XXX」を下記のオプションカラーコードに置き換えてください。

コバルトブルー (RAL5013) ⇒ 902 スカイブルー (RAL5015) ⇒ 908 シグナルイエロー (RAL1003) ⇒ 909 ライトグレー (RAL7035) ⇒ 903

## OPTION

### ■化粧板



	ユニット数* <sup>1</sup> (H)	対応シリーズ	品番
化粧板	21U (672 mm)	■	NT.4128.991
	25U (800 mm)	■	NT.4129.991
	30U (960 mm)	■	NT.4130.991

### ■プッシュハンドル



	対応シリーズ	品番
プッシュハンドル	■	NT.2000.XXX

### ■棚

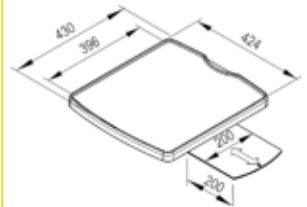
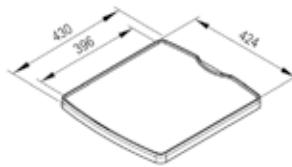

	寸法(幅×奥行) (mm)	耐荷重	ユニット数* <sup>1</sup>	対応シリーズ	品番
①棚	424×430	15 kg	1 U	■	NT.4100.991
②棚 (マウスパッド付)	424×430	15 kg	1 U	■	NT.4103.991

### ■ユニバーサルシェルフ

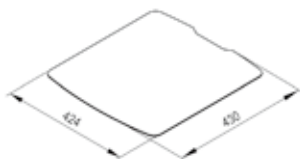

	寸法(幅×奥行) (mm)	耐荷重	ユニット数* <sup>1</sup>	対応シリーズ	品番
ユニバーサルシェルフ	424×430	10 kg	1 U	■	NT.4124.991

\* 1 1U=32mm

## ■引き出し

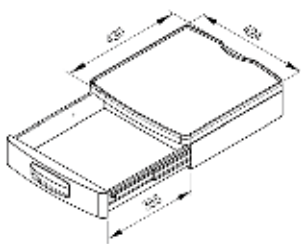

	寸法(幅×奥行)(mm)	耐荷重	ユニット数* <sup>1</sup>	対応シリーズ	品番
引き出し	424×430	棚：10 kg 引き出し：3 kg	4 U	■	NT.4104.XXX

## ■キーボードトレイ (マウスパッド付)



	対応キーボードサイズ	ユニット数* <sup>1</sup>	対応シリーズ	品番
キーボードトレイ (マウスパッド付)	奥行き 200mm 以下	2 U	■	NT.4132.991

## ■モニターホルダー

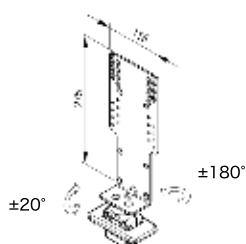

	取付規格	耐荷重	対応シリーズ	品番
モニターホルダー	VESA75/100	14 kg	■	NT.4117.991

\* 1 1U=32mm

品番の「XXX」を下記のオプションカラーコードに置き換えてください。

コバルトブルー (RAL5013) ⇒ 902    スカイブルー (RAL5015) ⇒ 908    シグナルイエロー (RAL1003) ⇒ 909    ライトグレー (RAL7035) ⇒ 903

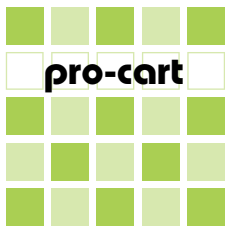

# Pro-cart Ultimate Usability

## スリムな構成，且つ高い安定性を実現

可動式ハンドル，ケーブリング機構，片手ロック引き出しなど，使い易さを  
追い求めた結果，pro-cart のデザインが生まれました。  
医療現場で求められる安全性と機能性を併せ持つプロフェッショナル用カートです。



pro-cart モジュールシステム

## Features 特長



カートを動かさない時にハンドルを畳む事が出来るので設置する時に邪魔になりません。



pro-cartの大容量ケーブルダクト構造であれば多くのケーブルを2系統に分けて収納出来ます。メンテナンス時は支柱側面を開閉できます。



機器から電源コンセントへは最短接続。ラバー製カバーで容易なケーブル出入れが可能。







# Pro-cart

## プロカート構成例



# 1

### pro-cart 21U

- ベーシックフレーム 21U 品番:PT.4000.991
- プッシュハンドル 品番:PT.2000.908 × 1
- 引き出し 品番:PT.4104.903 × 1



# 2

### pro-cart 21U

- ベーシックフレーム 21U 品番:PT.4000.991
- 棚 (ハンドル・マウスパッド付) 品番:PT.4103.903 × 1
- 棚 品番:PT.4100.991 × 1



# 3

### pro-cart 30U

- ベーシックフレーム 30U 品番:PT.4001.991
- プッシュハンドル 品番:PT.2000.909 × 1
- 棚 品番:PT.4100.991 × 1
- キーボードトレイ 品番:PT.4108.991 × 1
- 引き出し 品番:PT.4104.903 × 1
- モニターホルダ 品番:PT.4118.991 × 1



# 4

### pro-cart 30U

- ベーシックフレーム 30U 品番:PT.4001.991
- プッシュハンドル 品番:PT.2000.909 × 1
- 棚 品番:PT.4100.991 × 2
- キーボードトレイ 品番:PT.4108.991 × 1
- モニターホルダ 品番:PT.4118.991 × 1

## BASIC FRAME

### ■ pro-cart ベーシックフレーム

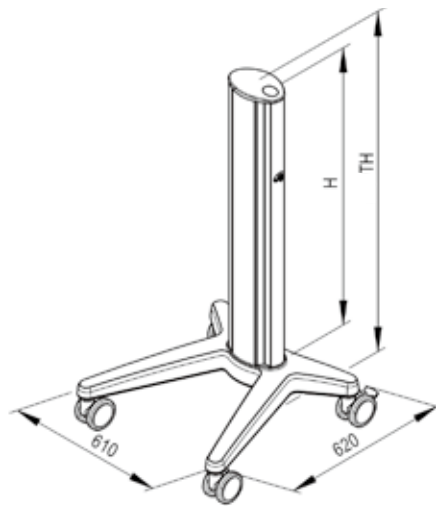

	ユニット数*1	全高 (TH)	耐荷重	キャスター径	品番
pro-cart ベーシックフレーム	21 U	884 mm	80 kg	Ø 100	PT.4000.991
	30 U	1172 mm	80 kg	Ø 100	PT.4001.991
	35 U	1332 mm	80 kg	Ø 100	PT.4002.991

## OPTION

### ■ 棚

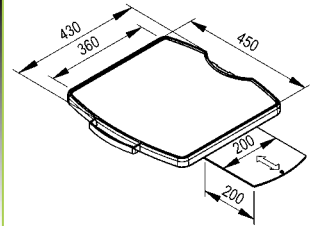
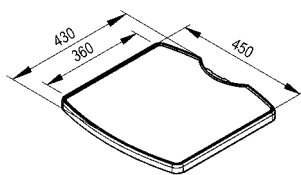

	寸法 (幅×奥行) (mm)	耐荷重	ユニット数*1	対応シリーズ	品番
①棚	450×360	20 kg	1 U	■	PT.4100.991
②棚 (ハンドル、マウスパッド付)	450×360	10 kg	1 U	■	PT.4103.XXX

\* 1 1U=32mm

品番の「XXX」を下記のオプションカラーコードに置き換えてください。

スカイブルー (RAL5015) ⇒ 908    シグナルイエロー (RAL1003) ⇒ 909    ライトグレー (RAL7035) ⇒ 903

## ■ユニバーサルシェルフ

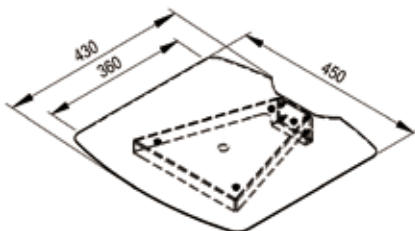

	寸法 (幅×奥行) (mm)	耐荷重	ユニット数 <sup>*1</sup>	対応シリーズ	品番
ユニバーサルシェルフ	450×360	10 kg	2 U	■	PT.4111.991

## ■引き出し (棚付)

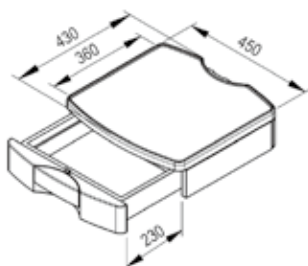

	ユニット数 <sup>*1</sup>	耐荷重	対応シリーズ	品番
引き出し	4 U	棚: 15 kg 引出し: 3 kg	■	PT.4104.XXX

## ■キーボードトレイ (マウスパッド付)

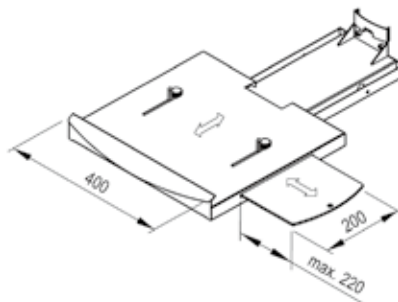

	ユニット数 <sup>*1</sup>	対応シリーズ	対応キーボードサイズ (mm)	品番
キーボードトレイ (マウスパッド付)	3 U	■	奥行 200mm 以下	PT.4108.991

## ■プッシュハンドル

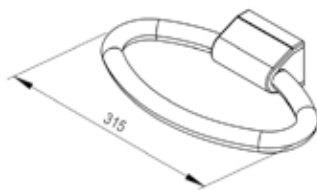

	ユニット数 *1	対応シリーズ	品番
プッシュハンドル	2 U	■	PT.2000.XXX

## ■モニターホルダー

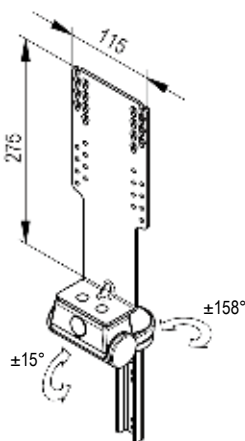

	取付規格	耐荷重	ユニット数	対応シリーズ	品番
モニターホルダー	VESA75/100	14 kg	—	■	PT.4118.991

\* 1 1U=32mm

品番の「XXX」を下記のオプションカラーコードに置き換えてください。

スカイブルー (RAL5015) ⇒ 908    シグナルイエロー (RAL1003) ⇒ 909    ライトグレー (RAL7035) ⇒ 903

classic-cart

# Classic-cart

# High Capacity & Mul

## 複数の機器の混載実装に対応

分析機器、治療機器、計測器、PC、アーム、輸液ポンプ等、1台のカートに混載実装する場合、classic-cart はその安定性と実装許容量で対応いたします。



classic-cart モジュールシステム

## Features 特長



機能的なフレーム支柱により豊富なオプションを柔軟に取り付ける事ができます。



キャスター径は 100mm の回転式双輪を使用

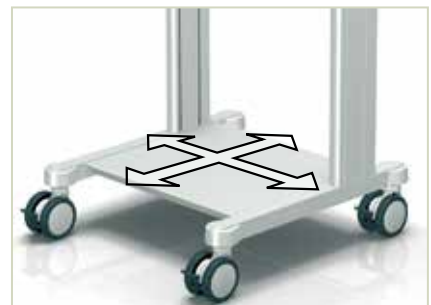

機器に合わせたサイズ変更等、カスタマイズも少量から受け付けております。



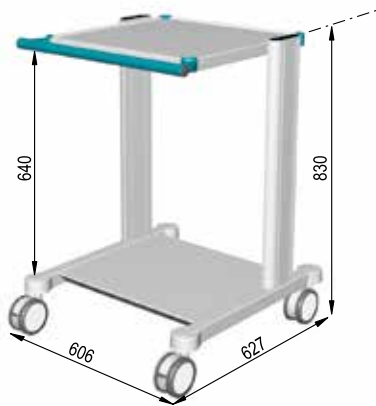

1

### classic-cart W500×21U

- ベーシックフレームエコノミー W500 × 21U 品番 :EWC5502.1
- 棚 (ハンドル付) 品番 : GW.5002.901 × 1

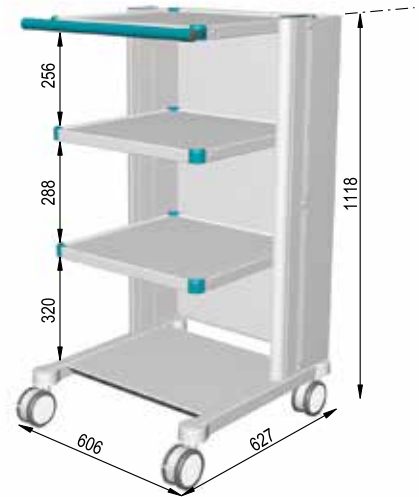

2

### classic-cart W500×30U

- ベーシックフレームエコノミー W500 × 30U 品番 :EWC5503.1
- 棚 (ハンドル付) 品番 : GW.5002.901 × 1
- 棚 品番 : GW.5001.901 × 2
- リヤカバー W500 × 30U 品番 : GWC5161.1 × 1

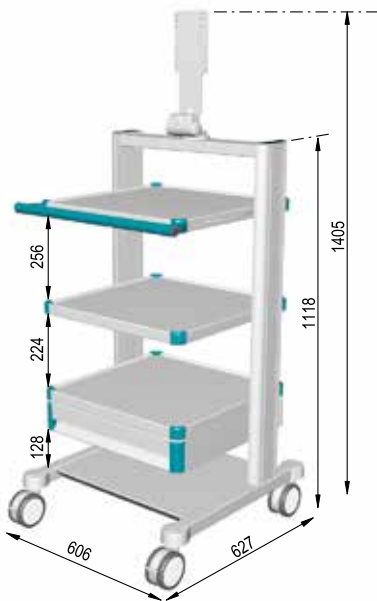

3

### classic-cart W500×30U

- ベーシックフレームエコノミー W500 × 30U 品番 :EWC5503.1
- 棚 (ハンドル付) 品番 : GW.5002.901 × 1
- 棚 品番 : GW.5001.901 × 2
- 引き出し W500 × 3U 品番 : GWC5051.901 × 1
- モニターホルダー W500 品番 : GW.5096.991 × 1

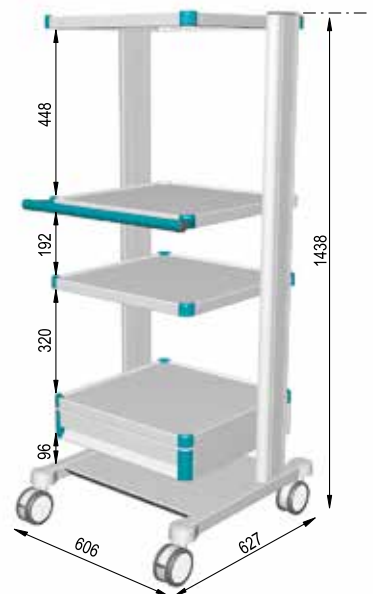

4

### classic-cart W500×40U

- ベーシックフレームエコノミー W500 × 40U 品番 :EWC5504.1
- 棚 (ハンドル付) 品番 : GW.5002.901 × 1
- 棚 品番 : GW.5001.901 × 3
- 引き出し W500 × 3U 品番 : GWC5051.901 × 1



## BASIC FRAME

### ■ classic-cart ベーシックフレームエコノミー

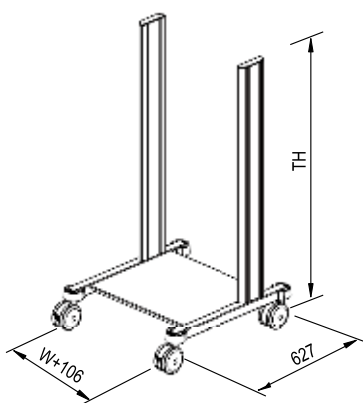

	ユニット数*1	全高 (TH)	耐荷重	キャスター径	品番	
					W 450 mm	W 500 mm
classic-cart ベーシックフレームエコノミー	21 U	830 mm	150 kg	Ø 100	EWC4502.1	EWC5502.1
	30 U	1118 mm	150 kg	Ø 100	EWC4503.1	EWC5503.1
	40 U	1438 mm	150 kg	Ø 100	—	EWC5504.1

## OPTION

### ■ 棚



	ユニット数*1	耐荷重	対応シリーズ	奥行き寸法 (mm)	品番	
					W 450 mm	W 500 mm
①棚	1 U	50 kg	■	491	GW.4001.XXX	GW.5001.XXX
②棚 (ハンドル付)	1 U	50 kg	■	491	GW.4002.XXX	GW.5002.XXX
③棚 (マウスパッド付)	1 U	10 kg	■	491	GW.4035.XXX	GW.5035.XXX
④棚 (ハンドル、マウスパッド付)	1 U	10 kg	■	491	GW.4049.XXX	GW.5049.XXX
⑤棚 (D320)	1 U	50 kg	■	320	GW.4025.XXX	GW.5025.XXX

### ■ 引き出し (棚なし)

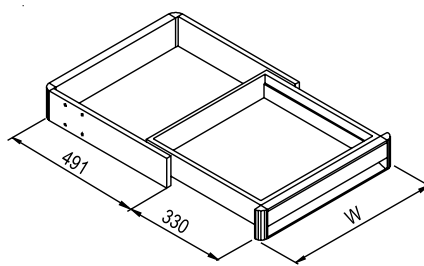
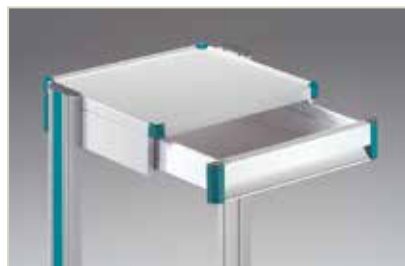

	ユニット数*1	耐荷重	対応シリーズ	奥行き寸法 (mm)	品番	
					W 450 mm	W 500 mm
引き出し	3 U	3 kg	■	491	GWC4051.XXX	GWC5051.XXX

\*1 1U=32mm

品番の「XXX」を下記のオプションカラーコードに置き換えてください。

グリーン (RAL5021) ⇒ 901    コバルトブルー (RAL5013) ⇒ 902    ライトグレー (RAL7035) ⇒ 903

## ■引き出しテーブル

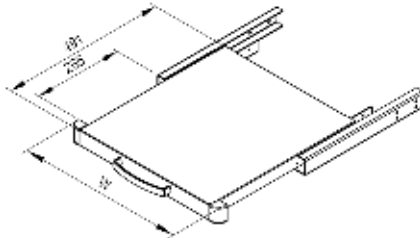

	ユニット数*1	耐荷重	対応シリーズ	奥行き寸法 (mm)	品番	
					W 450 mm	W 500 mm
引き出しテーブル	1.5 U	10 kg	■	491	GW.4040.XXX	GW5040.XXX

## ■キーボード引き出し (マウスパッド付)

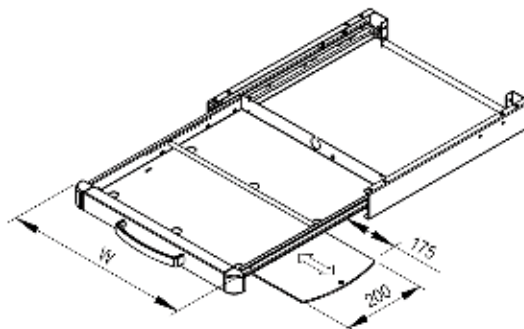

	ユニット数*1	耐荷重	対応シリーズ	対応キーボードサイズ (mm)	品番	
					W 450 mm	W 500 mm
キーボード引き出し (マウスパッド付)	2 U	5 kg	■	W450 : W407×H49×D320 W500 : W457×H49×D320	GWC4036.XXX	GW.5036.XXX

## ■PCホルダー

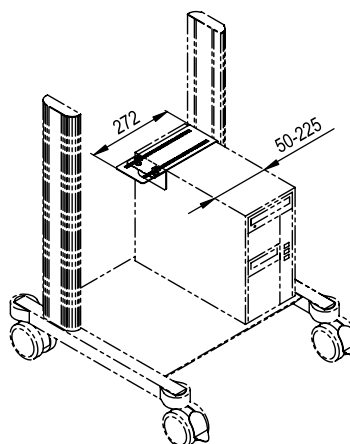

	対応 PC サイズ	対応シリーズ	品番
PCホルダー	W50 ~ 225 (mm)	■ ■	GW.0709.991

## ■リヤカバー

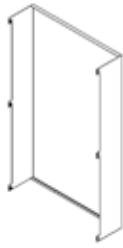

	ユニット数 *1	対応シリーズ	品番	
			W 450 mm	W 500 mm
リヤカバー	21 U	■	GWC4160.1	GWC5160.1
	30 U	■	GWC4161.1	GWC5161.1
	40 U	■	GWC4162.1	GWC5162.1

## ■モニターホルダー

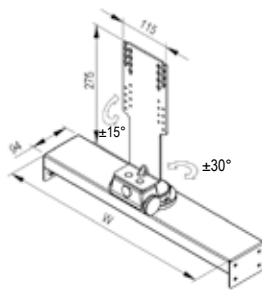

	取付規格	耐荷重	ユニット数 *1	対応シリーズ	品番	
					W 450 mm	W 500 mm
モニターホルダー	VESA75/100	14 kg	2 U	■ ■	GWC4096.991	GW.5096.991

## ■標準規格バー

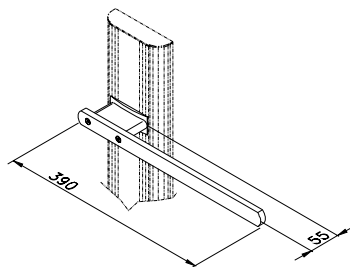

	ユニット数 *1	耐荷重	対応シリーズ	品番
標準規格バー L=390 (10×25mm)	1 U	10 kg	■ ■ ■ ■	GW.9801.991

## ■ケーブルワインダー

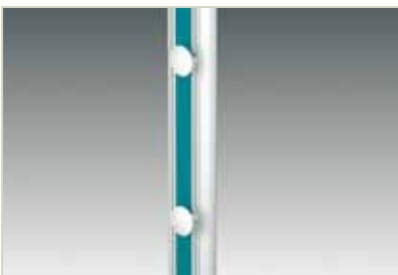

	対応シリーズ	品番
ケーブルワインダー	■ ■ ■ ■	FC.0253.991

\* 1 1U=32mm

品番の「XXX」を下記のオプションカラーコードに置き換えてください。

グリーン (RAL5021) ⇒ 901    コバルトブルー (RAL5013) ⇒ 902    ライトグレー (RAL7035) ⇒ 903

compact-  
cart

# Compact-cart Compact & Stability

## コンパクトな構成，且つ高い安定性を実現

compact-cart は，コンパクトなフレームにより省スペースを実現しながら，重量のある機器を搭載しても高い耐転倒性能を発揮します。  
よりスマートなケーブル処理の配慮により安全で快適にご使用いただけます。

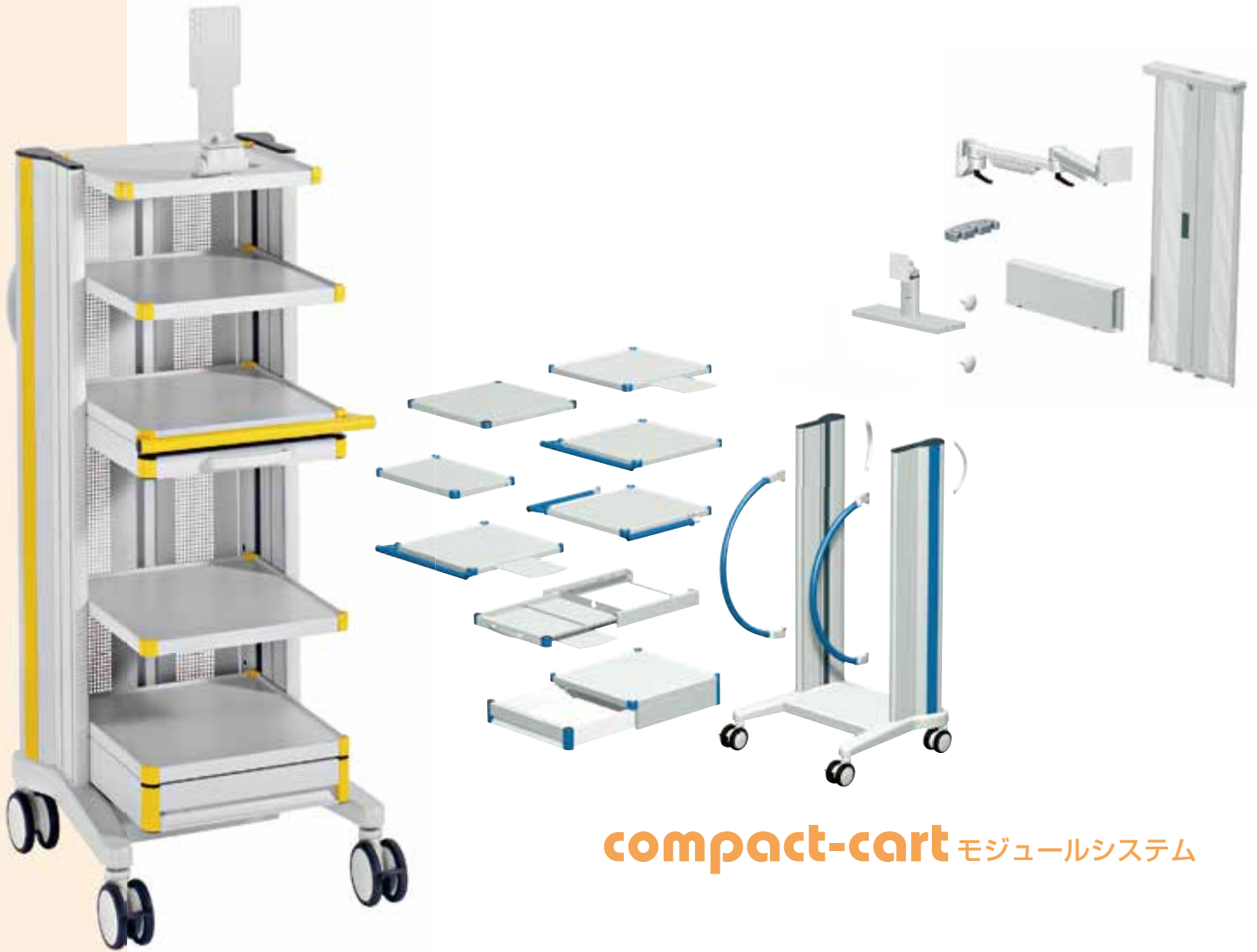

compact-cart モジュールシステム

## Features 特長



キャスタ位置の張り出しにより，最大積載時にも高い耐転倒性能を発揮



配線システムを考慮した支柱内ケーブルスペース

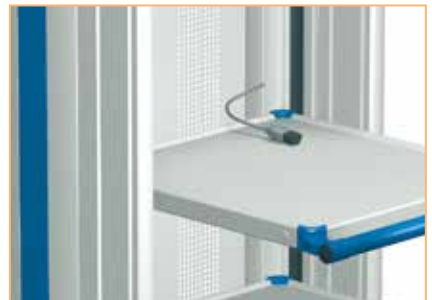

機器から電源コンセントへは最短接続。  
ラバー製力バーで容易なケーブル出入れが可能。



# Compact-cart

## コンパクトカート構成例

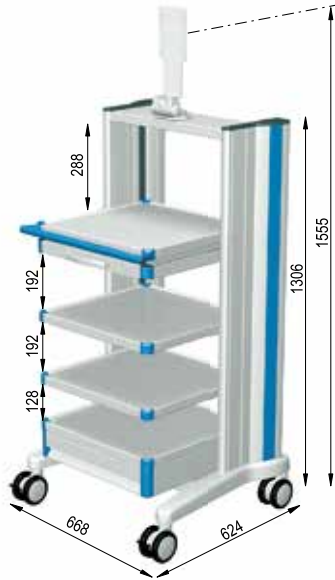

### 1 compact-cart W500×35U

- ベーシックフレームエコノミー W500×35U 品番:CC.5004.908
- 棚 (ハンドル付) 品番:CC.5021.908 × 1
- 棚 品番:CC.5020.908 × 3
- キーボード引き出し (マウスパッド付) 品番:CC.5050.908 × 1
- 引き出し 3U 品番:CC.5040.908 × 1
- モニターホルダー 品番:CC.5032.991 × 1

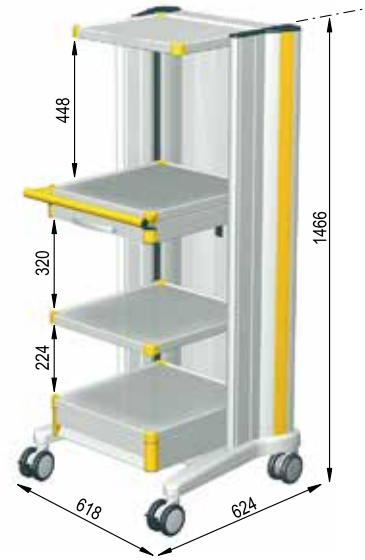

### 2 compact-cart W450×40U

- ベーシックフレームエコノミー W450×40U 品番:CC.4505.909
- リヤドア 品番:CCC4562.991 × 1
- 棚 (ハンドル付) 品番:CC.4521.909 × 1
- 棚 品番:CC.4520.909 × 1
- 棚 (D320) 品番:CC.4528.909 × 1
- キーボード引き出し (マウスパッド付) 品番:CC.4550.909 × 1
- 引き出し 3U 品番:CC.4540.909 × 1

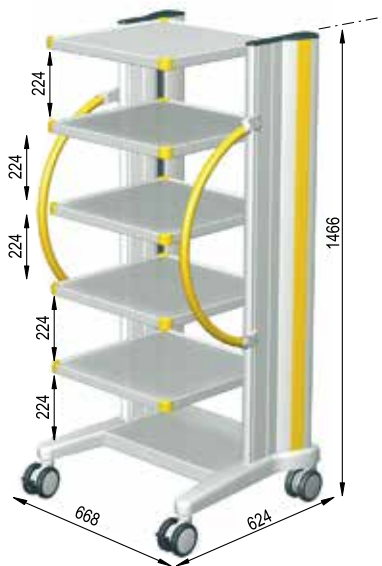

### 3 compact-cart W500×40U

- ベーシックフレームエコノミー W500×40U 品番:CC.5005.909
- 棚 品番:CC.5020.909 × 5
- 縦型ハンドル 品番:FC.0217.909 × 1

## BASIC FRAME

### ■ compact-cart ベーシックフレームプロフィ

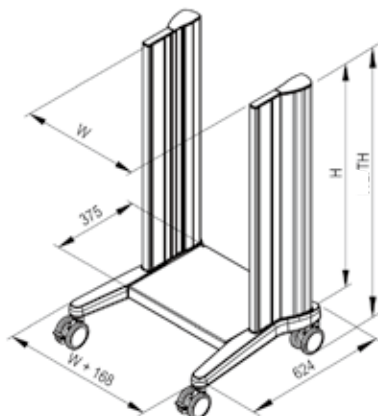

	ユニット数*1	全高 (TH)	耐荷重	キャスター径	品番	
					W 450 mm	W 500 mm
compact-cart ベーシックフレームプロフィ	30 U	1146 mm	180 kg	Ø 100	CC.4503.XXX	CC.5003.XXX
	35 U	1306 mm	180 kg	Ø 100	CC.4504.XXX	CC.5004.XXX
	40 U	1466 mm	180 kg	Ø 100	CC.4505.XXX	CC.5005.XXX

## OPTION

### ■ 棚

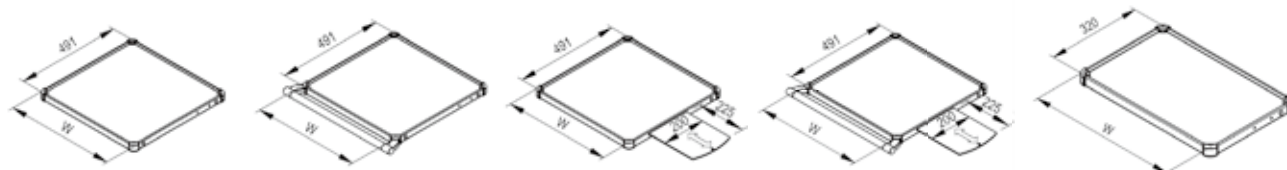
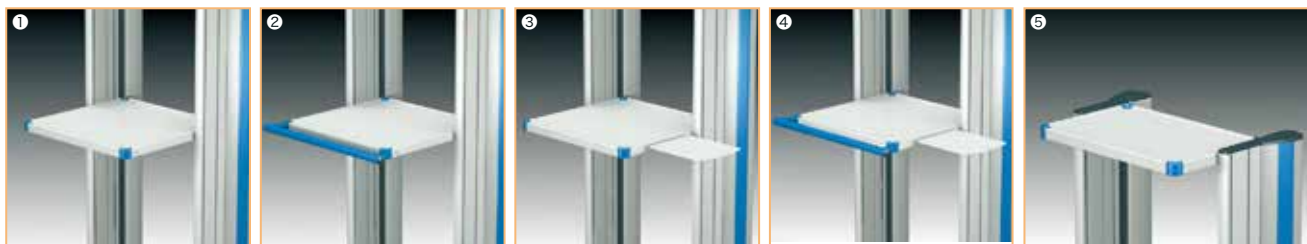

	ユニット数*1	耐荷重	対応シリーズ	奥行き寸法 (mm)	品番	
					W 450 mm	W 500 mm
①棚	1 U	50 kg	■	491	CC.4520.XXX	CC.5020.XXX
②棚 (ハンドル付)	1 U	50 kg	■	491	CC.4521.XXX	CC.5021.XXX
③棚 (マウスパッド付)	1 U	10 kg	■	491	CC.4522.XXX	CC.5022.XXX
④棚 (ハンドル、マウスパッド付)	1 U	10 kg	■	491	CC.4523.XXX	CC.5023.XXX
⑤棚 (D320)	1 U	50 kg	■	320	CC.4528.XXX	CC.5028.XXX

\* 1 1U=32mm

品番の「XXX」を下記のオプションカラーコードに置き換えてください。

スカイブルー (RAL5015) ⇒ 908 シグナルイエロー (RAL1003) ⇒ 909 ライトグレー (RAL7035) ⇒ 903

## ■引き出し (棚なし)

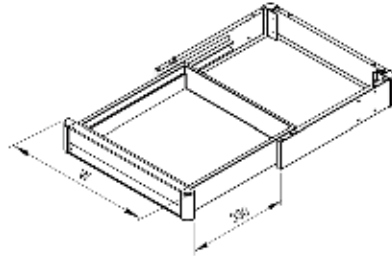

	ユニット数*1	耐荷重	対応シリーズ	奥行き寸法 (mm)	品番	
					W 450 mm	W 500 mm
引き出し	3 U	3 kg	■	491	CC.4540.XXX	CC.5040.XXX

## ■キーボード引き出し (マウスパッド付)

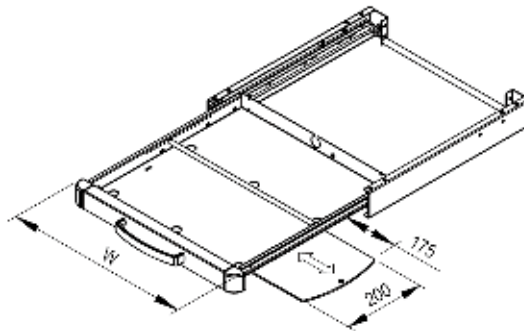

	ユニット数*1	耐荷重	対応シリーズ	対応キーボードサイズ (mm)	品番	
					W 450 mm	W 500 mm
キーボード引き出し (マウスパッド付)	2 U	5 kg	■	W450 : W407×H49×D320 W500 : W457×H49×D320	CC.4550.XXX	CC.5050.XXX

## ■縦型ハンドル

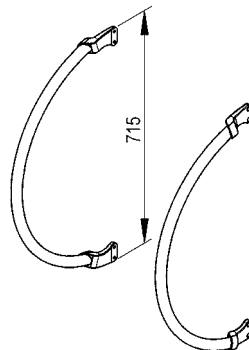

	対応シリーズ	品番
縦型ハンドル	■	FC.0217.XXX

\*1 1U=32mm

品番の「XXX」を下記のオプションカラーコードに置き換えてください。

スカイブルー (RAL5015) ⇒ 908 シグナルイエロー (RAL1003) ⇒ 909 ライトグレー (RAL7035) ⇒ 903



## ■リヤドア

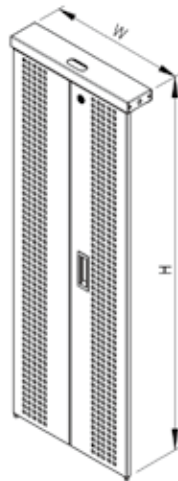

	ユニット数*1	対応シリーズ	品番	
			W 450 mm	W 500 mm
リヤドア	30 U	■	CCC4560.991	CCC5060.991
	35 U	■	CCC4561.991	CCC5061.991
	40 U	■	CCC4562.991	CCC5062.991

## ■モニターホルダー

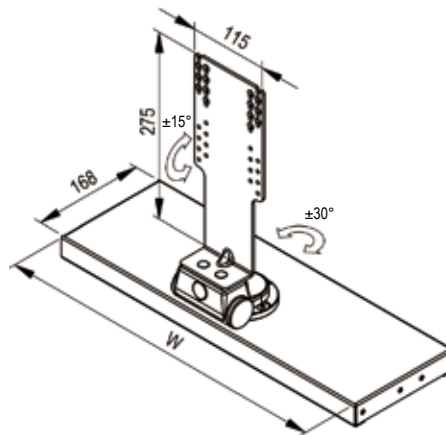

	取付規格	耐荷重	ユニット数*1	対応シリーズ	品番	
					W 450 mm	W 500 mm
モニターホルダー	VEESA75/100	14 kg	1 U	■	CC.4532.991	CC.5032.991

## ■AC コンセント



	ケーブル長	ユニット数*1	対応シリーズ	品番
AC コンセント (4口 抜け止め)	3 m	9 U	■ ■	ZVC2413.991

ケーブル長は、コンセントの取り付け位置により短くなる事があります。

\*1 1U=32mm

品番の「XXX」を下記のオプションカラーコードに置き換えてください。

スカイブルー (RAL5015) ⇒ 908 シグナルイエロー (RAL1003) ⇒ 909 ライトグレー (RAL7035) ⇒ 903

## 拡張性の高い、機器固定システム

### ■フレクシオンポート

#### ■ VESA75/100 アダプター

- 上下方向  $\pm 20^\circ$  旋回方向  $\pm 80^\circ$   $\pm 5^\circ$  回転

#### ■ ブレーキ機能（固定機能）

- 必要な位置にどこでも固定可能。
- 機器の搭載、交換時の高い安全性と作業性に配慮。
- レバーによる簡単操作。

#### ■ 調整式アシスト機能で 簡単・軽快操作。

- 機器の重量に応じたアシスト力の調整機能によって軽い操作力で見やすい高さにアームを動かす事が可能。
- 簡単に使いたい位置に保持することが可能。

#### ■ ケーブルマネージメント

- 電源ケーブル、モニターケーブルを収容可能なケーブルダクト構造。
- 大きなケーブル出入口により、傷つきやすいケーブルをアームに動かしたときにも安全に保護。

#### ■ 調整可能な回転式関節部

- 工具無しで調整可能な回転式関節構造
- 無段階に固さの調整が可能。
- カート移動時にアームが動かない様に固定する事で安全に移動する事ができます。

	取付規格	耐荷重	ユニット数 <sup>*1</sup>	対応シリーズ	品番
Flexion-port L=300	VESA75/100	3 ~ 10 kg	5 U	■ ■ ■	HA.2200.XXX
Flexion-port L=400	VESA75/100	3 ~ 10 kg	5 U	■ ■ ■	HA.2201.XXX

\* 1 1U=32mm

品番の「XXX」を下記のオプションカラーコードに置き換えてください。

グリーン (RAL5021) ⇒ 901    コバルトブルー (RAL5013) ⇒ 902    スカイブルー (RAL5015) ⇒ 908    シグナルイエロー (RAL1003) ⇒ 909  
 ライトグレー (RAL7035) ⇒ 903

使用例



※取り付けるモニターの重量、サイズによりバランスウェイトが必要となる場合があります。

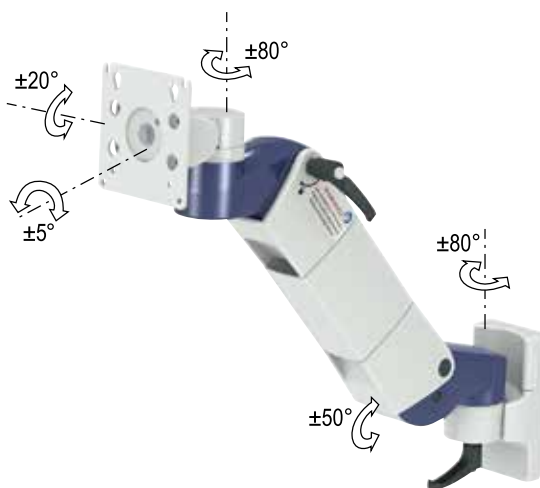

■ L = 300

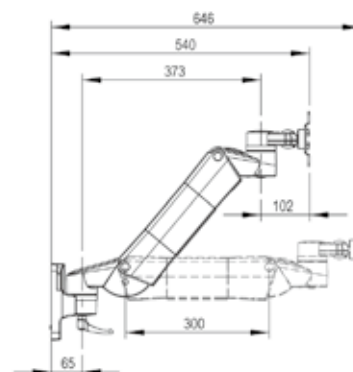
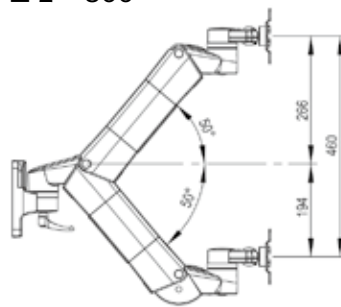

■ L = 400

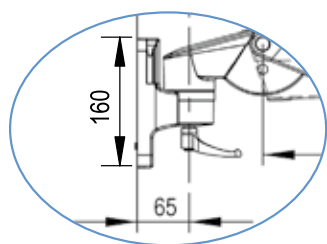
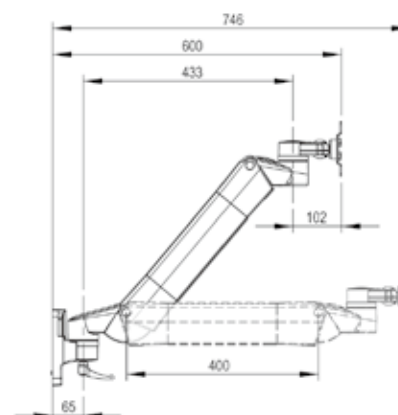
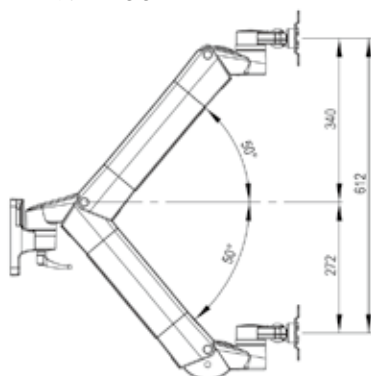

## ■モニターホルダー



	取付規格	耐荷重	ユニット数 <sup>*1</sup>	品番
モニターホルダー	VESA75/100	0 ~ 14 kg	4U	TS.6363.991
モニターホルダー	VESA75/100	14 ~ 18 kg	4U	TS.6364.991

### 可動範囲

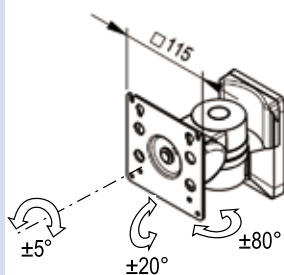

### 寸法 (長さ)

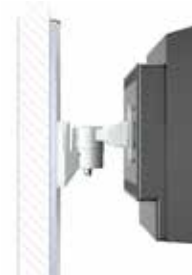
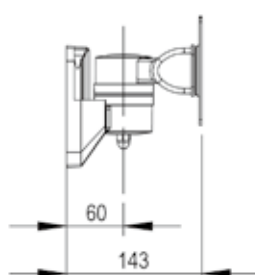

(取付例)

## ■サポートアーム



	取付規格	耐荷重	ユニット数 <sup>*1</sup>	品番
サポートアーム (固定)	VESA75/100	0 ~ 14 kg	4U	TS.6369.991
サポートアーム (固定)	VESA75/100	14 ~ 18 kg	4U	TS.6370.991

### 取付部

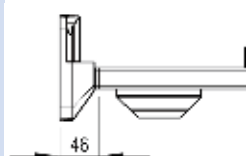

### 寸法 (長さ)

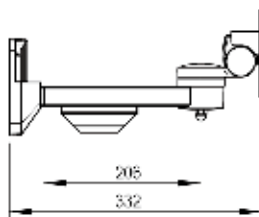

### モニター取付部

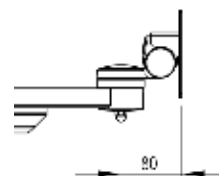

\* 1 1U=32mm

## ■ピボットアーム

①



②



	取付規格	耐荷重	ユニット数 <sup>*1</sup>	品番
①ピボットアーム (Single)	VESA75/100	0 ~ 14 kg	4U	TS.6375.991
①ピボットアーム (Single)	VESA75/100	14 ~ 18 kg	4U	TS.6376.991
②ピボットアーム (Double)	VESA75/100	0 ~ 14 kg	4U	TS.6381.991

取付部	寸法 (長さ)	モニター取付部
	<p>ピボットアーム (Single)</p>	
	<p>ピボットアーム (Double)</p>	<p>(取付例)</p>
	<p>±80°    ±155°    ±80°</p>	

## ■内視鏡ホルダー



	対応シリーズ	品番
①内視鏡ホルダー（支柱取付）	■ ■	GW.0867.991
②内視鏡ホルダー（レールファスナー付）	■ ■ ■ ■ ■	GW.0868.991
③内視鏡ホルダー（支柱取付）	■	RS.0119.991
④内視鏡ホルダー（支柱取付）	■	PT.2047.991
⑤内視鏡ホルダー（支柱取付、2本掛け）	■ ■	GW.0869.991

## ■輸液ポール

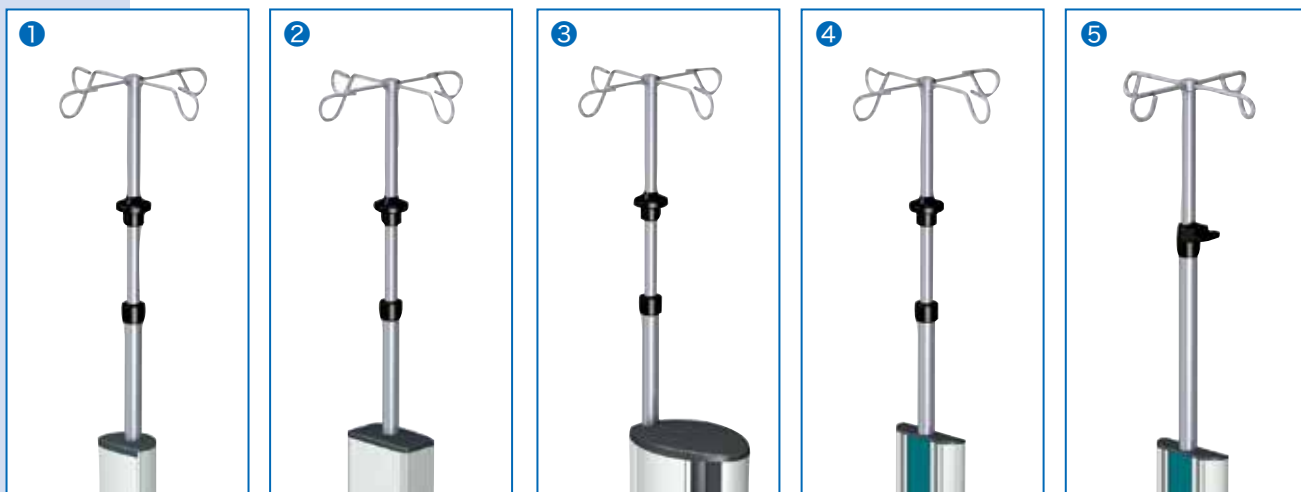

	定格荷重	対応シリーズ	品番
①輸液ポール	4×2 kg	■	ZV.9881.800
②輸液ポール	4×2 kg	■	NT.4135.800
③輸液ポール	4×2 kg	■	PT.2006.800
④輸液ポール	4×2 kg	■ ■	ZV.9882.800
⑤輸液ポール	4×5 kg	■ ■	ZV.9464.800

## ■ガスボトルホルダー



	耐荷重	容量	対応シリーズ	品番
①ガスボトルホルダー	15 kg	最大 2L	■ ■ ■ ■ ■	GW.0466.991
②ガスボトルホルダー (背面取付)	15 kg	最大 2L	■	RS.0110.991
③ガスボトルホルダー (背面取付)	15 kg	φ 145 mm、3L / 5L / 10L	■	RS.0111.991
④ガスボトルホルダー	20 kg	φ 145 mm、3L / 5L / 10L	■ ■ ■ ■ ■	GW.0160.991
⑤ガスボトルホルダー	20 kg	φ 175 mm、10L / 15L	■ ■ ■ ■ ■	GW.0890.991
⑥ガスボトルホルダー	50 kg	φ 205 mm、20L	■ ■ ■ ■ ■	GW.0285.991

# CEC

## CEC 中央電子株式会社

プロダクトソリューション事業部 〒192-8532 東京都八王子市元本郷町1丁目9番9号  
M E D E X 部 TEL(042)623-1221 FAX (042)623-1222

西日本営業所 〒532-0011 大阪市淀川区西中島5丁目14番5号ニッセイ新大阪南口ビル8階  
TEL(06)6303-0641 FAX (06)6303-0645

仙台オフィス 〒983-0852 仙台市宮城野区榴岡3丁目7番35号損保ジャパン仙台ビル11階  
TEL(022)742-3022 FAX (022)742-3023

名古屋オフィス 〒464-0075 名古屋市千種区内山3丁目18番10号千種ステーションビル5階  
TEL(052)731-7822 FAX (052)731-7828

九州オフィス 〒804-0067 北九州市戸畑区汐井町1番1号えきマチ1丁目戸畑2階  
TEL(093)881-9832 FAX (093)881-9852



代理店

お問い合わせは MEDEX部 ☎(042)623-1221 または営業所・オフィスまで

<http://www.cec.co.jp/>

※機能向上のため、おことわりなしに仕様の一部を変更する場合がありますのでご了承下さい。

C201608-030-1176/i 制作：平成28年8月